

MEGI®-Schienen

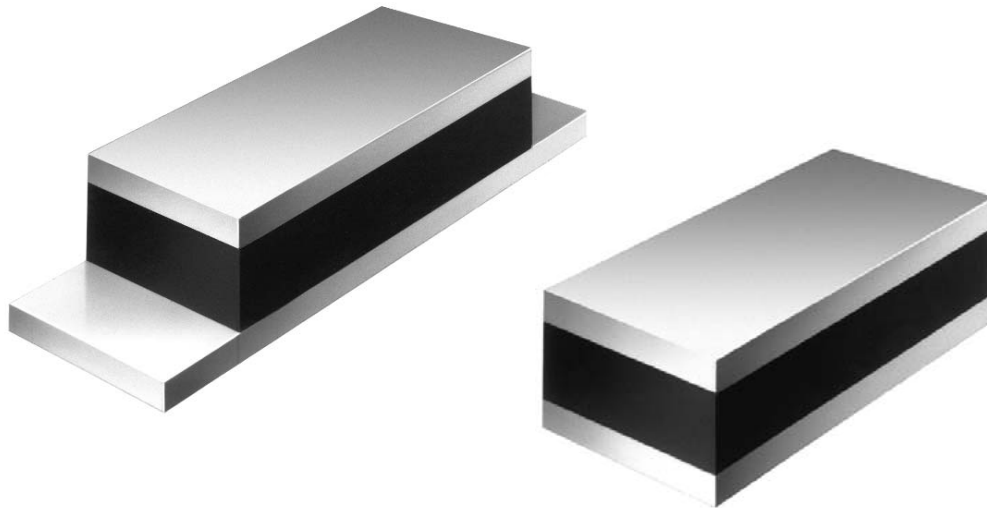

Einsatzmöglichkeiten

Megi-Schienen sind besonders zur elastischen Lagerung von schweren Maschinen geeignet, wie z.B. Schiffsmotoren, große stationäre Motoren, Drehbänke, Aufzugsmaschinen, Rüttel- und Vibrationsmaschinen. Megi-Schienen werden dort eingesetzt, wo die Platzverhältnisse und die hohen Belastungen den Einbau von Puffern nicht erlauben.

Beschreibung

Megi-Schienen werden in Längen von 500 bis 2000 mm hergestellt und können auf jede beliebige Länge zugeschnitten werden. Es ist jedoch darauf zu achten, daß die kleinste Länge nicht die Profilbreite unterschreitet. Die Stärke der Metallplatten ist so gewählt, daß man zum Zwecke der Befestigung nachträg-

lich Gewinde einbohren kann. Die Megi-Schienen mit überstehender Grundplatte sind nur in festen Längen, wie in der Tabelle aufgeführt, lieferbar. Die Megi-Schienen können unter statischer Last ca. 10 bis 15% der Gummihöhe „h“ zusammengedrückt werden. 10% für $h < 40$ mm, 15% für $h > 40$ mm.

Megi-Schienen werden vorwiegend auf Druck oder schräg angestellt auf Druck-Schub beansprucht eingebaut.

Technische Angaben

Mit Megi-Schienen kann ein Belastungsspektrum **bis 775 KN** je nach verwendetem Schienenprofil und Schienenlänge abgedeckt werden. Weitere Angaben sind den Tabellen zu entnehmen.



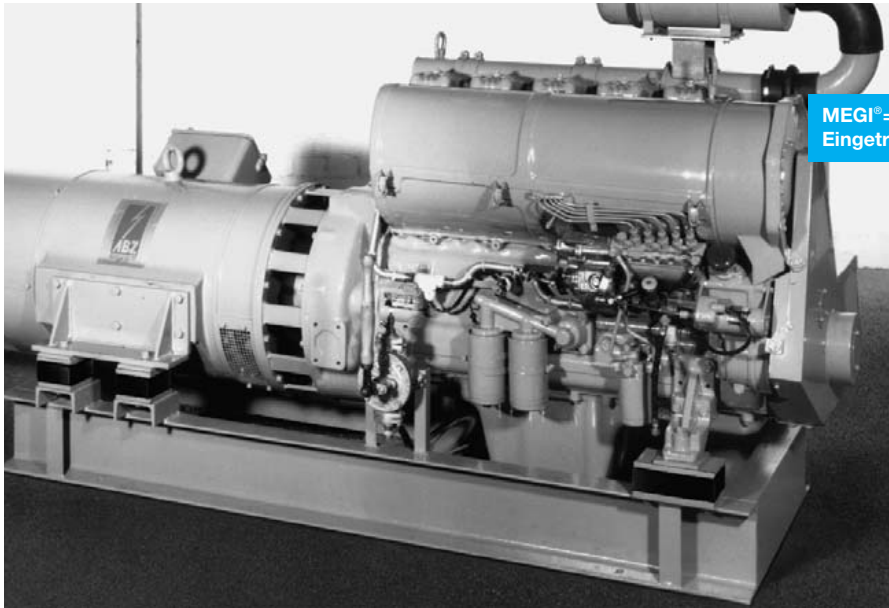

MEGI® – METALLGUMMI®
Eingetragenes Warenzeichen.

Lieferprogramm MEGI®-Schienen

Megi-Schienen

Sofern Bestellungen auf größere Stückzahlen erfolgen, können Metallgummi-Schienen mit Metalleisten abweichender Stärke „s“ und mit geringeren Gummihöhen geliefert werden.

Ferner sind Metallgummi-Schienen als Anschlag-Leisten, d.h. mit nur einseitiger Metallauflage, in Sonderanfertigung lieferbar.

Für Metallteile gilt DIN 1017.

Die Höhentoleranzen für Megi-Schienen findet man in der DIN ISO 3302-M3.

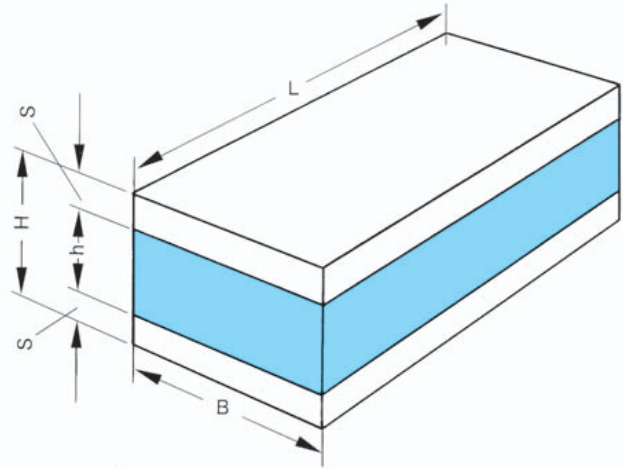

B	H	h	s	Lieferbar in Längen von	Artikel-Nr.
20	30	20	5	500 mm	781 210
25	30	20	5	500 mm	781 211
40	35	19	8	500 mm	781 212
50	40	20	10	2000 mm	781 314
50	50	30	10	2000 mm	781 315
50	60	40	10	2000 mm	781 320

B	H	h	s	Lieferbar in Längen von	Artikel-Nr.
60	60	40	10	2000 mm	781 324
70	50	30	10	2000 mm	781 330
100	60	30	15	2000 mm	781 333
100	80	50	15	2000 mm	781 334
150	65	35	15	2000 mm	781 338
150	80	50	15	2000 mm	781 339

Federrate für Druckbeanspruchung c_D

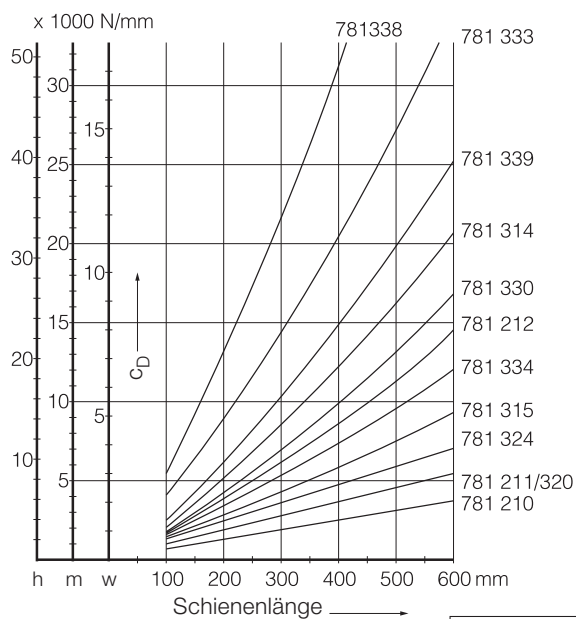

Federrate für Schubbeanspruchung c_S

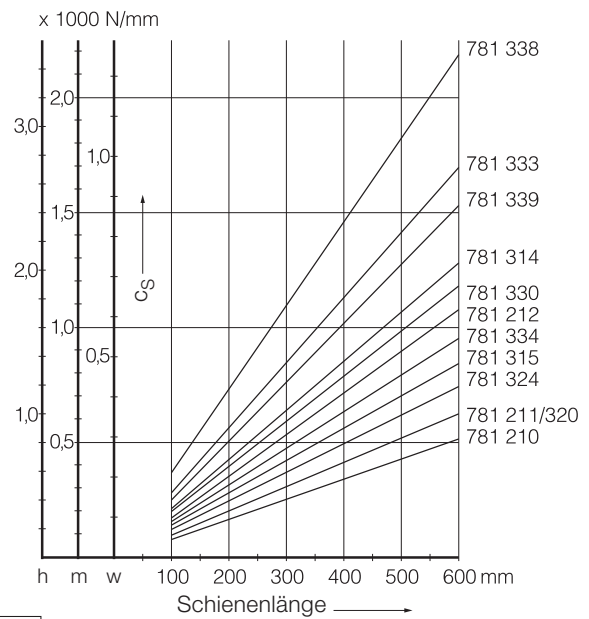

Lagerware. Lieferung in Qualität „mittel“ ca. 60° Shore. Keine Verpackungseinheiten.

Alle nicht blau gekennzeichneten Artikel sind Katalogware und können auf Anfrage produziert werden. Liefermenge auf Anfrage.

Lieferprogramm MEGI®-Schienen

Megi-Schienen mit überstehender Grundplatte

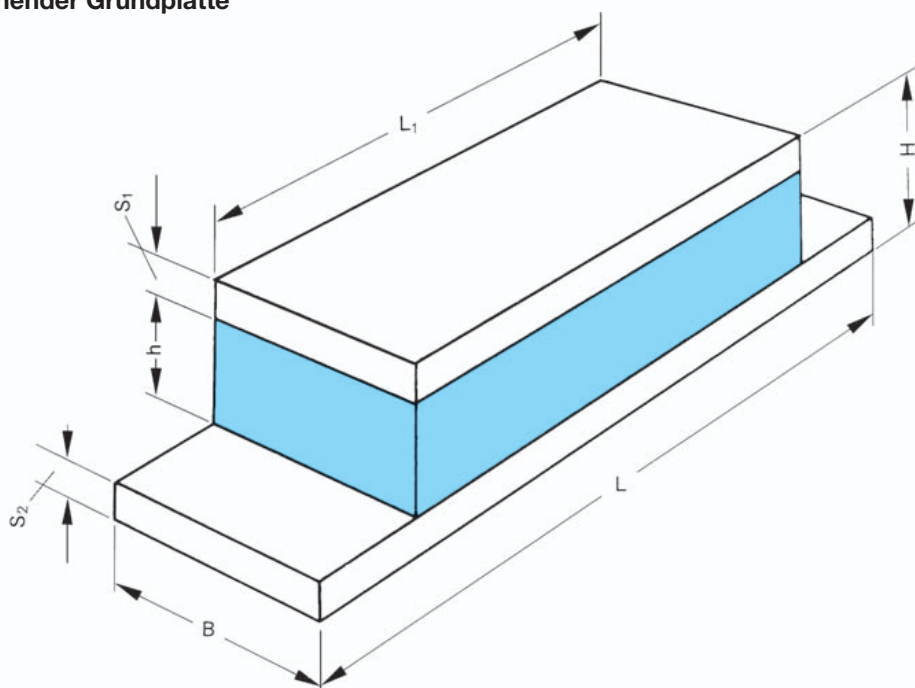

Abmessungen in mm							Technische Daten									Artikel-Nr.			
							Druckbeanspruchung						Schubbeanspruchung						
B	H	h	S ₁	S ₂	L	L ₁	Federrate c _D in N/mm			Zul. Belastung F _{Zul.} * in kN			Federrate c _S in N/mm				Zul. Belastung F _{Zul.} * in kN		
							hart	mittel	weich	hart	mittel	weich	hart	mittel	weich	hart	mittel	weich	
50	40	20	12	8	200	150	6500	4000	2300	13	8	5	500	300	200	2,5	1,5	1	711 023
50	40	20	12	8	270	220	11400	7100	4000	24	15	9	750	500	300	3,5	2	1,5	711 025
100	60	30	15	15	470	230	16300	10200	5700	50	31	18	1050	650	400	7	4,5	2,5	711 017
100	60	30	15	15	480	360	29000	18200	10400	94	59	35	1700	1000	600	11,5	7	4	711 019
100	60	30	15	15	550	430	39700	22500	12800	110	69	41	2000	1200	700	13,5	8,5	5	711 018

* F_{Zul.} ist die **zulässige statische Dauerbelastung**, der eine dynamische Wechsellast überlagert werden kann. Bei Schubbeanspruchung ist darauf zu achten, daß beim Einbau der Megi-Schienen Zugbelastungen auf jeden Fall vermieden werden. Zur Erzielung einer ausreichenden Dauerfestigkeit ist eine Druckvorbelastung vorzusehen.

■ Lagerware. Lieferung in Qualität „mittel“ ca. 60° Shore
 Alle nicht blau gekennzeichneten Artikel sind Katalogware und können auf Anfrage produziert werden. Liefermenge auf Anfrage.