

# Keillager



Abb. 1 Keillager

## Werkstoff

Standardwerkstoff	Härte
Naturkautschuk	40, 42, 45, 50, 60 Shore A

## Einsatzbereich

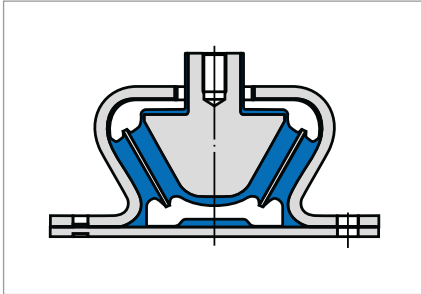
Druckkräfte Z-Richtung	1750 N ... 14000 N	zulässige Maximalkraft
Temperatur max.	bis +80 °C, kurzzeitig bis +100 °C	
Temperatur min.	bis -45 °C	

## Produktbeschreibung

Keillager werden überwiegend für die Lagerung von leichten, mittleren und schweren Motoren zum mobilen und stationären Einsatz genutzt.

## Produktvorteile

- Robust
- Geringes Setzen bei Einfederung in Z-Richtung durch Einsatz besonderer Naturkautschukmischung
- Wirksame Begrenzung der Einfederung und Ausfederung
- Begrenzung des horizontalen Federweges
- Schmale Bauform zur Montage auf Stahlprofilen
- RoHS-konform.

## Anwendung

Keillager können für Land- und Baumaschinen eingesetzt werden. Sie eignen sich auch zur Generatorenlagerung von Schiffsmotoren.



Abb. 2 Hauptbelastungsrichtungen

Keillager verfügen in allen räumliche Richtungen über Wegbegrenzungen, wobei die Einfederung in Z-Richtung besonders robust ist. In Einfederungsrichtung Z verfügt das Lager zudem über einen „weichen“ Endanschlag. Die Steifigkeiten hängen maßgeblich von der Dicke, der Länge, der Höhe und dem Keilwinkel zur Z-Achse ab. Durch Verwendung von Zwischenblechen wird z.B. die Z-Steifigkeit bei gleichem Bauraum mindestens verdoppelt. Die statische Hauptbelastung sollte senkrecht zu den Befestigungsebenen aufgenommen werden.

## Konstruktionshinweise

Das Keillager besteht zum einen aus einem äußeren omega-förmigen Bügel mit Flansch und Durchgangsbohrung. Durch eine Bohrung des Bügels taucht teilweise ein inneres Metallteil mit Gewindebohrung. Zwischen beiden Metallteilen sind in V-Anordnung Elastomerspuren vulkanisiert.

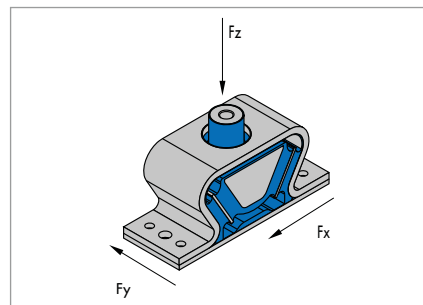
## Einbau & Montage

- Keillager sind zur Befestigung mit Schraubverbindungen vorbereitet
- Ein nicht lastbedingter Versatz des inneren Metallteils und des Flansches gegeneinander ist zu vermeiden
- Der Ausgleich eines geringen, montagebedingten Versatzes ist bauteilabhängig möglich
- Auf Ebenheit und Parallelität der Anschraubflächen von Rahmen und der zu lagernder Masse achten.

Artikelliste



Abb. 3 Keillager 033 18 720, 033 18 730



Abb. 4 Keillager 033 18 700, 033 18 701

Nennwerte der Maximalbeträge		Steifigkeiten			Gewinde oben	Gewinde Fuß	Erzeugnis-Nr.	Werkstoff		Zwischenblech	Art.-Nr.	
$F_z$ max	$S_z$ max	$c_z$	$c_x$	$c_y$	M	M1		Gummi	Metall			
[N]	[mm]	[N/mm]	[N/mm]	[N/mm]								
2200	5	440	1700	500	M12	M12	033 18 700	42 NR 39	Alu	ohne	511470	○
3400	5	680	2600	770	M12	M12	033 18 700	50 NR 39	Alu	ohne	2129315	○
5300	5	1060	4000	1200	M12	M12	033 18 700	60 NR 39	Alu	ohne	2129317	○
5800	5	1160	4500	1300	M12	M12	033 18 701	45 NR 39	Alu	mit	2129378	○
8900	5	1780	6900	2000	M12	M12	033 18 701	50 NR 39	Alu	mit	2129321	○
14000	5	2800	10800	3200	M12	M12	033 18 701	60 NR 39	Alu	mit	2129323	○
4500	5	900	3200	185	M16		033 18 720	40 NR 39	Stahl	mit	49025343	●
6000	5	1200	4800	280	M16		033 18 720	50 NR 39	Stahl	mit	49025344	●
10000	5	2000	8000	465	M16		033 18 720	60 NR 39	Stahl	mit	49025345	●
1750	5	350	700	100	M16		033 18 730	40 NR 39	Stahl	ohne	49025346	●
2920	5	580	1400	200	M16		033 18 730	50 NR 39	Stahl	ohne	49025347	●
4000	5	800	2400	330	M16		033 18 730	60 NR 39	Stahl	ohne	49025348	●

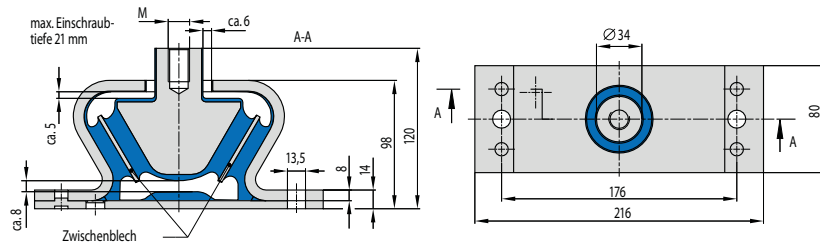
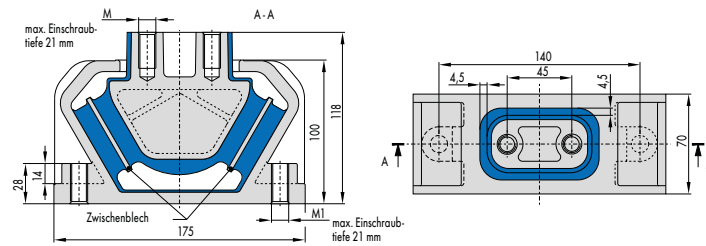
- Ab Lager verfügbar
- Auf Anfrage: Werkzeug vorhanden, kurzfristig lieferbar